

-X1  
Anbaugerätestecker  
CEE 32A/400VAC 6h  
Anschluß über FI-Schalter 30mA

-X2  
Schuko 230VAC

-Q7  
Motor  
2,5/3,1bar

-M1  
0,9KW/1,8A  
Kompressor  
Compressor

-M2  
0,37KW/1,1A  
Wasserpumpe  
Water pump

Datum	08.12.2011
Bearb.	i.A.Jungwirth
Gepr.	
Zustand	Änderung
Datum	Name
Norm	Urspr.

Art.Nr.00252527

PFT  
Knauf PFT GmbH & Co.KG

G4 X Smart

=DA1	Blatt 1
+DA01	von 15 Bl.
S1197	

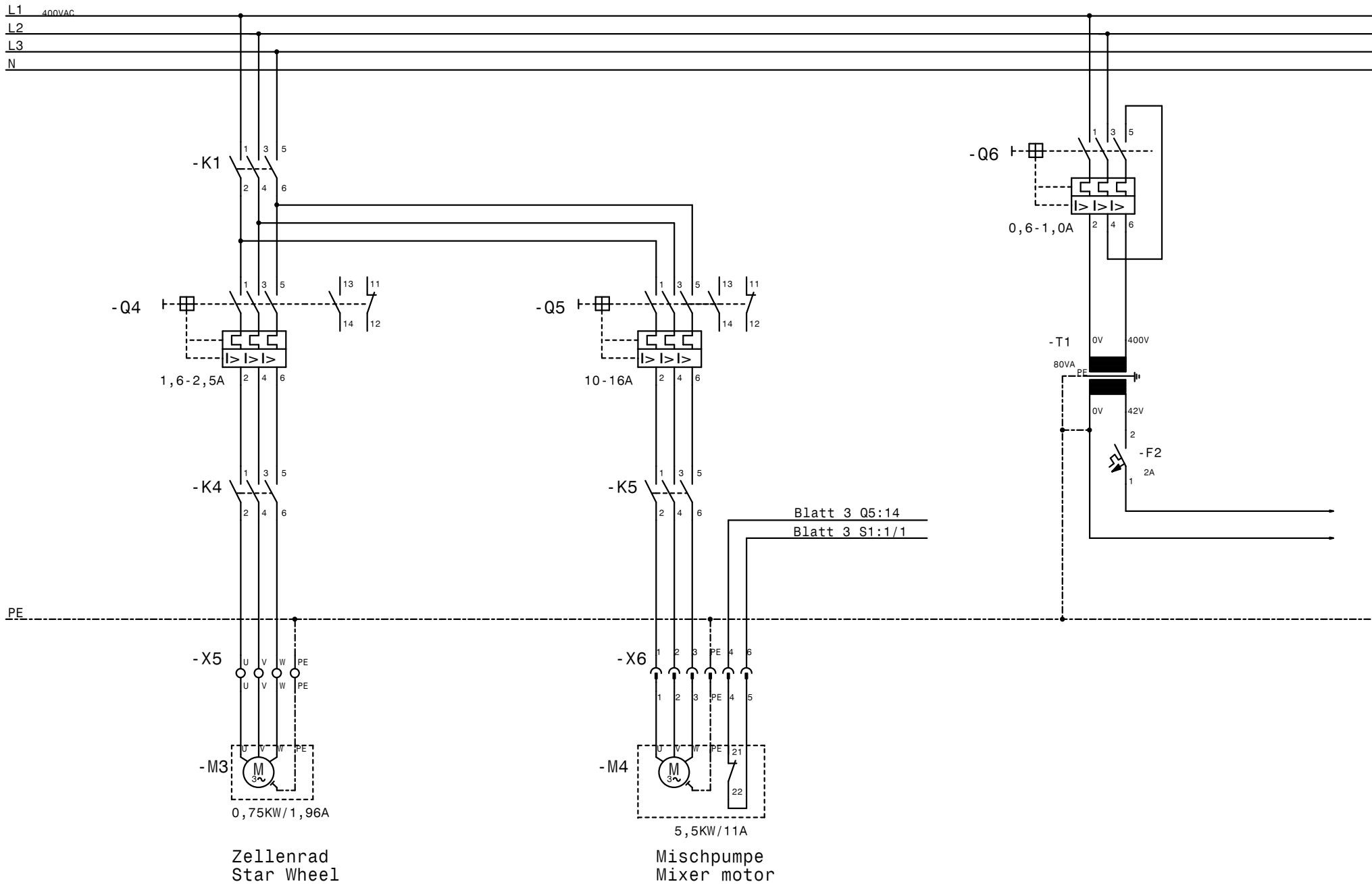

				Datum	08.12.2011
				Bearb.	i.A. Jungwirth
				Gepr.	
Zustand	Änderung	Datum	Name	Norm	

Art.Nr.00252527	
Urspr.	3
Ers. für	4

  
 Knauf PFT GmbH & Co.KG  
 Ers. durch 5

G4 X Smart

=DA1	
+DA01	
S1197	Blatt 2
	von 15 Bl.

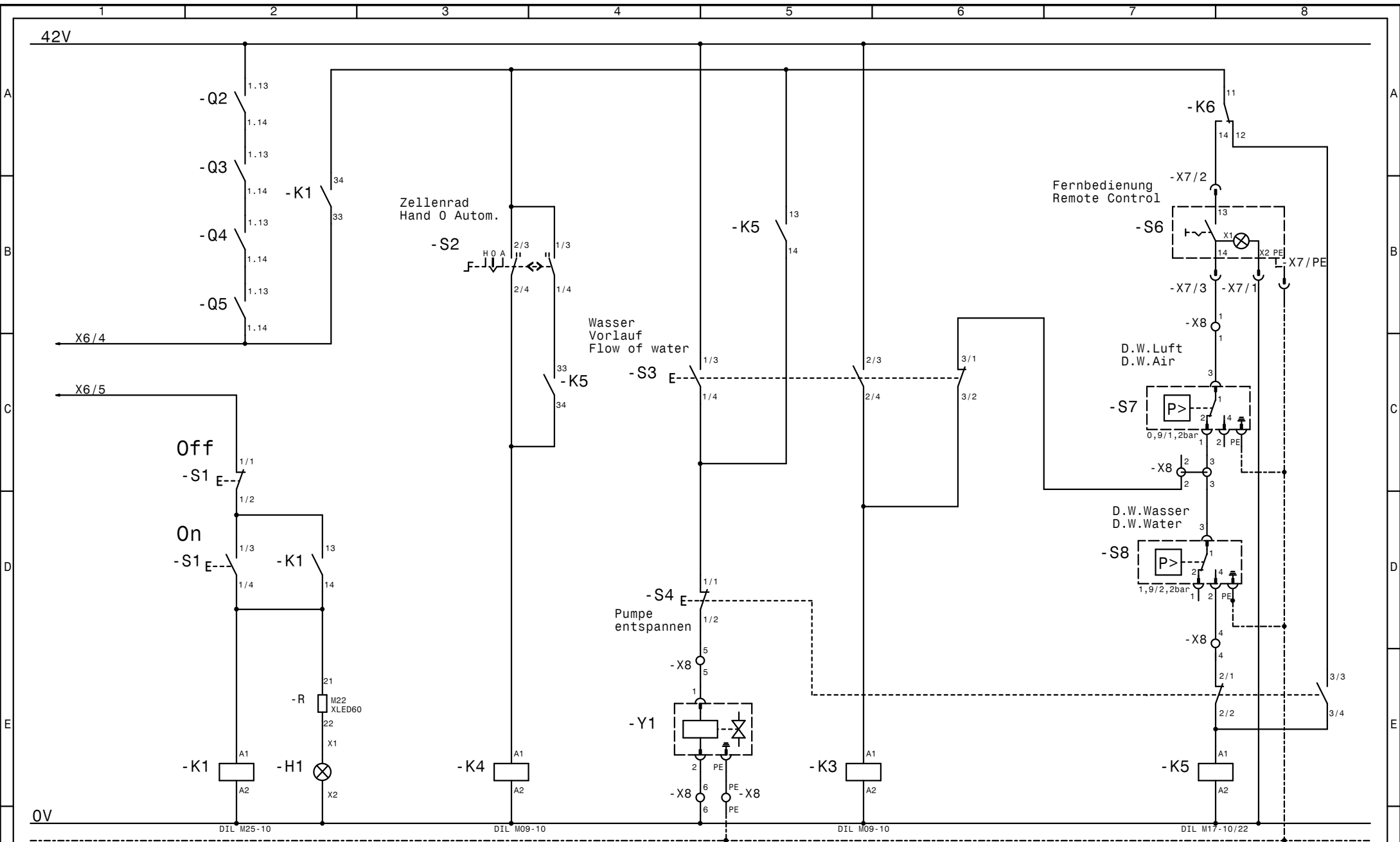

Betrieb  
Operation service

Zellenrad  
Star Wheel

M.V.  
Wasser

Wasserpumpe  
Water pump

Mischpumpe  
Mixer motor

				Datum	08.12.2011
				Bearb.	I. A. Jungwirth
				Gepr.	
Zustand	Änderung	Datum	Name	Norm	Urspr.

Art.Nr. 00252527

PFT  
Knauf PFT GmbH & Co. KG

G4 X Smart

	=PA1
	+DA01
S1197	Blatt 3
	von 15 Bl.

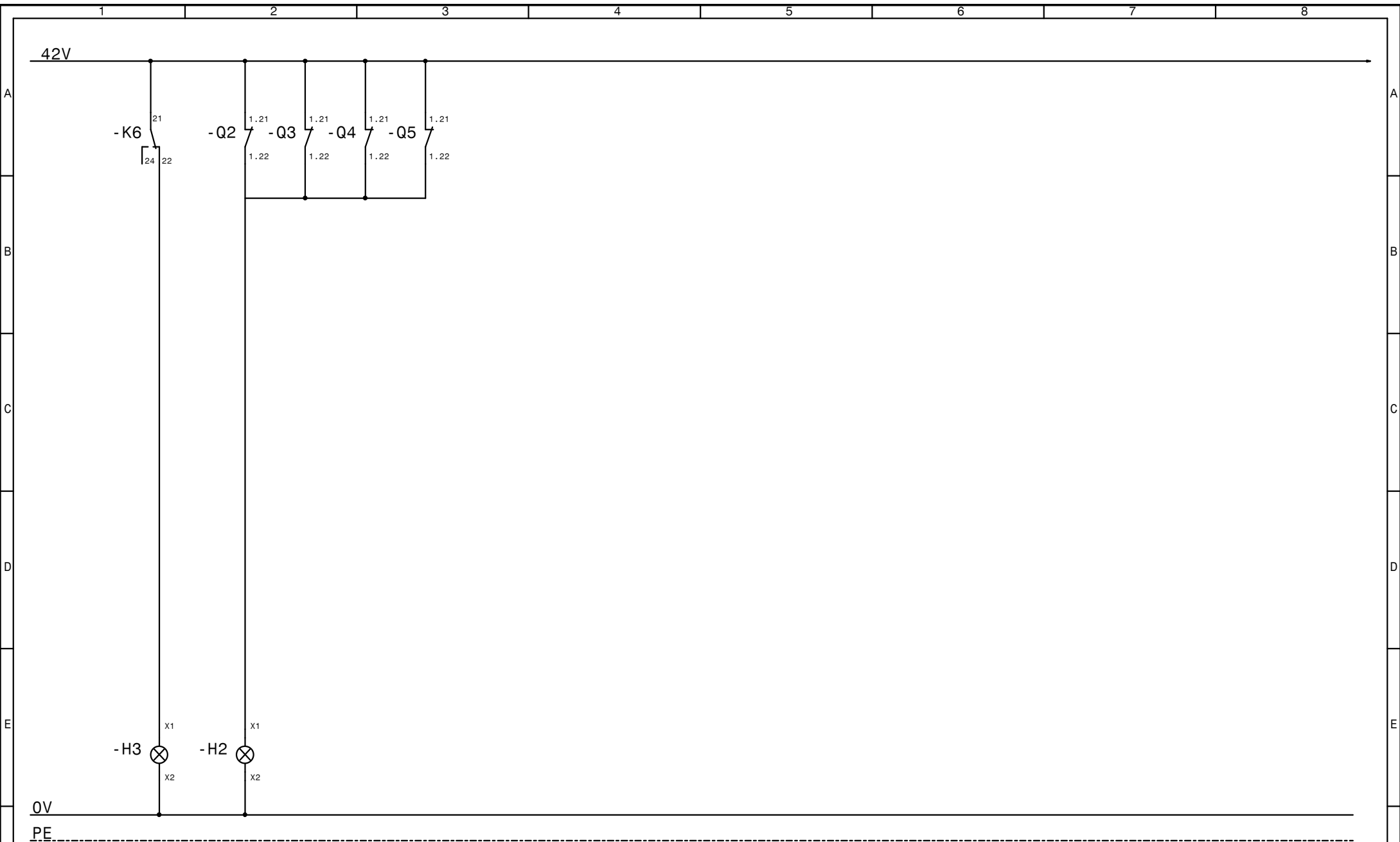

Drehrichtung ändern  
 Direction of rotation

Störung  
 Fault

		Datum 08.12.2011		Art.Nr. 00252527		 Knauf PFT GmbH & Co.KG		G4 X Smart		S1197		Blatt 4	
		Bearb. i.A. Jungwirth										von 15 Bl.	
Zustand	Änderung	Datum	Name	Norm	Urspr.	Ers. für	Ers. durch						
1				2	3	4	5	6	7	8			